

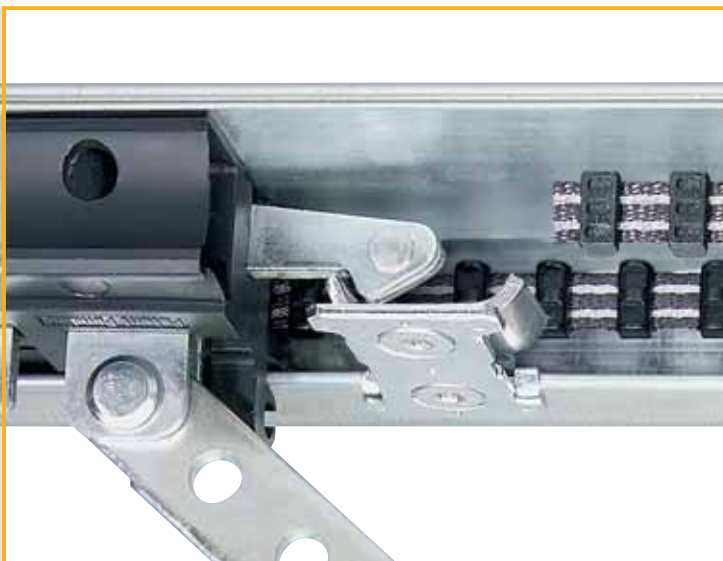

**Exclusivement
chez Hörmann**



Verrouillage automatique de porte dans le rail d'entraînement

Une fois la porte de garage fermée, la sécurité anti-relevage s'enclenche automatiquement dans la butée du rail d'entraînement. La porte est immédiatement verrouillée et protégée contre le relevage. Ce verrouillage est purement mécanique et fonctionne donc également en cas de panne de courant !

Les indésirables restent dehors

Les motorisations de porte de garage Hörmann protègent contre un relevage forcé de la porte. Les cambrioleurs n'ont pratiquement aucune chance.

Les clients Hörmann bénéficient de la sécurité. Jour et nuit.

Fiable et sûre

Avec le verrouillage de porte automatique

La technique de motorisation sur rail Hörmann est un système breveté qui ne vous offre que des avantages: votre porte fonctionne de façon fiable, possède un verrouillage anti-intrusion, et vous n'avez plus à vous occuper de rien.

De série sur les motorisations de porte de garage Hörmann: un rail plat robuste à courroie crantée brevetée

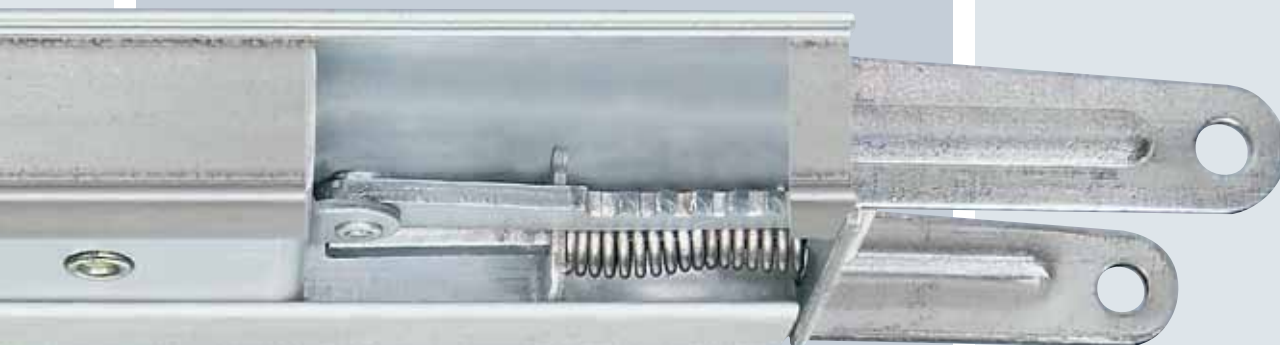

- **Unité compacte**

Chez Hörmann, la porte, la motorisation et le rail forment une unité compacte solidaire. Il est inutile de recourir à des unités de commande supplémentaires ou à des câbles de branchement qui traînent et bougent tout le temps.

- **Courroie crantée sans entretien**

Cette courroie crantée en Kevlar armée aux fibres aramide est particulièrement résistante à la déchirure et silencieuse. Pas de lubrification nécessaire, un avantage certain par rapport aux motorisations à chaîne ou à tourillon.

- **Tension automatique de la courroie**

Le mécanisme à ressort robuste tend toujours automatiquement la courroie crantée et en assure un trajet léger et régulier.

- **Rail de guidage très plat**

Les rails de guidage font à peine 30 mm de haut. Les motorisations conviennent ainsi pour toutes les portes de garage courantes et sont donc également idéales pour les extensions.

- **Montage centré**

Le montage centré du rail d'entraînement sur le tablier de porte permet d'exercer des forces de traction réparties uniformément sur la porte. Pas de gauchissement, pas d'usure comme c'est souvent le cas sur les motorisations installées sur un côté.

- **Installation facile**

Les motorisations Hörmann se montent facilement et rapidement. C'est ainsi par exemple qu'il est possible de placer directement la motorisation sur le profil de raccord renforcé des portes sectionnelles Hörmann (jusqu'à une largeur de 3000 mm). Un avantage supplémentaire: une suspension unique suffit, même pour les rails longs.

- **Entraîneur de porte universel**

Cet entraîneur de porte s'adapte à toutes les portes sectionnelles et basculantes disponibles dans le commerce.

- **Déverrouillage de secours**

Pour l'ouverture facile de votre porte de garage depuis l'intérieur en cas de pannes de courant.



Ferrure spéciale pour portes à vantaux

Très facile à monter, la ferrure optionnelle facilite l'installation ultérieure également.